



Pumpenträger mit starrer / elastischer Pumpenlagerung PTS / PT

1. BESCHREIBUNG

1.1. ALLGEMEIN

Pumpenträger sind Verbindungselemente zwischen Antriebsmotoren und Hydraulikpumpen. Beide Anschlussflansche sind einbaufertig bearbeitet. Die Pumpenträger werden aus einer Aluminiumlegierung gefertigt.

1.2. AUSFÜHRUNG

Pumpenträger mit elastischer und starrer Ausführung sind in Abmessungen nach VDMA 24561 lieferbar.

2. TECHNISCHE DATEN

2.1. ALLGEMEINES

2.1.1 Einbaulage
Beliebig.

2.1.2 Betriebstemperatur
-20 °C bis +100 °C

2.1.3 Schallpegelreduzierung
Die erreichbare Schallpegelreduzierung hängt von vielen Faktoren ab (Pumpentyp, Betriebsüberdruck, Art der Verrohrung, Aufbau usw.). Genaue Werte können deshalb nicht angegeben werden. Im Allgemeinen werden Schallpegelreduzierungen von bis zu 6 db(A) erreicht.

Das nebenstehende Bild zeigt den Messaufbau und die typische Geräuschverbesserung des elastischen Pumpenträgers gegenüber einem starren Pumpenträger.

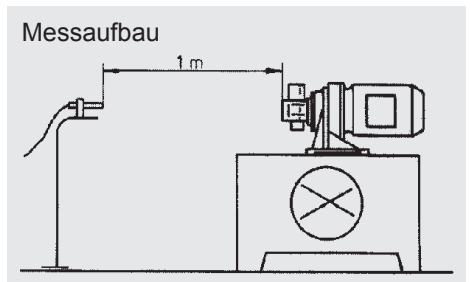

Pumpenträger mit Pumpenträgerfuß montiert auf dem Ölbehälterdeckel.

Geräuschdiagramm

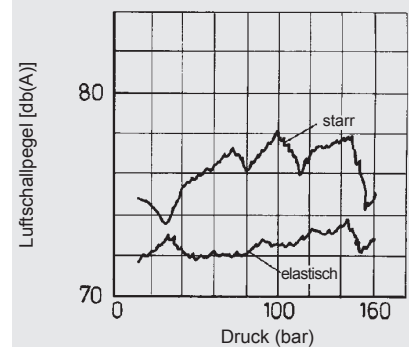

2.1.4 Hinweis zur Befestigung

Die Länge der Befestigungsschrauben zum Anbau von Motor und Pumpe muss so gewählt werden, dass die vorhandene Gewindetiefe am Pumpenträger komplett genutzt wird. Bei Verwendung zu kurzer Schrauben besteht die Gefahr einer Beschädigung des Gewindes.

2.1.5 Gewichtsbelastung

Die zulässige radiale und axiale Gewichtsbelastung der Pumpenträger mit elastischer und starrer Pumpenlagerung unter Berücksichtigung einer Betriebstemperatur von +60 °C:

Pumpenträger Nenngröße	Ausführung Dämpfungsring	Zul. Gewichtskraft F_{\max} [N]	Schwerpunktabstand für radiale Belastung L [mm]
160	nur starrer Pumpenträger möglich		
200	E	400	200
	K	500	
250	E	600	200
	K	800	
300	E	1000	200
	K	1300	
350	E	1500	200
	K	2000	
400	E	2200	200
	K	3000	
450	E	4000	200
	K	5500	
550	E	4000	200
	K	5500	
660	E	4500	200
	K	6000	
800	nur starrer Pumpenträger möglich		

Bei größerem Schwerpunktabstand L^* reduziert sich die zulässige Gewichtskraft nach folgender Formel:

$$F_{\text{zul.*}} = \frac{F_{\max} \cdot L}{L^*} \text{ [N]}$$

Ist der Schwerpunktabstand L^* der Pumpe kleiner als der Schwerpunktabstand L in der Tabelle, dann ist zulässige Gewichtskraft F_{zul} für die Pumpe gleich der maximal zulässigen Gewichtskraft F_{\max} in der Tabelle.

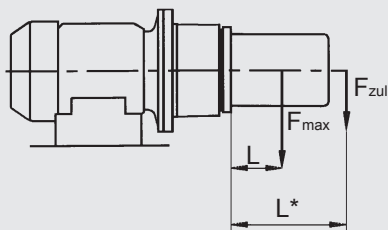

2.2. KENNGRÖSSEN

2.2.1 Zulässige Flüssigkeiten

Mineralöl nach DIN 51524,
andere Medien auf Anfrage.

ANMERKUNG

Die Angaben in diesem Prospekt beziehen sich auf die beschriebenen Betriebsbedingungen und Einsatzfälle.

Bei abweichenden Einsatzfällen und/oder Betriebsbedingungen wenden Sie sich bitte an die entsprechende Fachabteilung.

Technische Änderungen sind vorbehalten.

3. TYPENSCHLÜSSEL

PT - 250 / M / 120 / FB092 - E / MB / F3

(gleichzeitig Bestellbeispiel)

Typ

PTS = Starrer Pumpenträger
PT = Elastischer Pumpenträger

Nenngröße für IEC-Normmotor (Bauform B5, B35, V1, V15)

Nenngröße	Ausführung starr elastisch		E-Motor Baugröße	Leistung bei n = 1500 U/min
	PTS	PT		
160	x		71	0,25 - 0,37 kW
200	x	x	90	1,1 - 1,5 kW
250	x	x	100/112	2,2 - 4 kW
300	x	x	132	5,5 - 7,5 kW
350	x	x	160	11 - 15 kW
400	x	x	200	30 kW
450	x	x	225	37 - 45 kW
550	x	x	250	55 kW
660	x	x	315	110 - 200 kW
800	x		335/400	250 - 400 kW

Mineralölbeständigkeit

M = Mineralöl nach DIN 51524
(andere auf Anfrage)

Pumpenträgerlänge N

Bohrbildcode für Pumpenanschluss

(Auslegungsprogramm PT-Web light)

Ausführung Dämpfungsring (Angabe nur für elastischen Pumpenträger)*

E = Standard (60 Shore A)
K = Dämpfungsring für höhere Belastungen (75 Shore A)

Ausführung mit Zusatzbohrungen

MB = Montagebohrung
LB = Leckölbohrung
GI = Gitter für MB

Zubehör

... = ohne Zubehör (ohne Angabe)
F3 = mit Pumpenträgerfuß (leichte Reihe)
F4 = mit Pumpenträgerfuß (schwere Reihe)

* siehe Pkt. 2.1.5 Gewichtsbelastung

3.1. ABMESSUNGEN

3.1.1 Abmessungen starrer Pumpenträger PTS

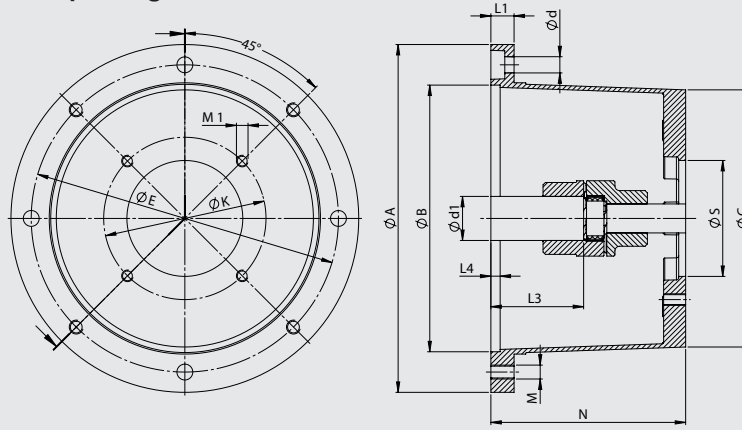

E-Motor Baugröße	KW bei n = 1500 1/min	Wellenende Ød ₁ x L ₃	Pumpenträger	Ø A	Ø B	Ø C	E	M	Ø d	L1	L4
71	0,25 - 0,37	14x30	PTS-160	160	110	110	130	M8	9	13	4
80	0,55 - 0,75	19x40									
90S-90L	1,1 - 1,5	24x50	PTS-200	200	130	145	165	M10	11	16	6
100L-112M	2,2 - 4	28x60	PTS-250	250	180	190	215	M12	14	19	6
132S-132M	5,5 - 7,5	38x80	PTS-300	300	230	234	265	M12	14	20	6
160M-160L	11 - 15	42x110									
180M-180L	18,5 - 22	48x110	PTS-350	350	250	260	300	M16	18	25	6
200 L	30	55x110	PTS-400	400	300	300	350	M16	18	25	6
225S-225M	37 - 45	60x140	PTS-450	450	350	350	400	M16	18	25	6
250M	55	65x140									
280S-280M	75 - 90	75x140	PTS-550	550	450	450	500	M16	18	26	6
315S-315L	110 - 200	80x170	PTS-660	660	550	550	600	M20	22	32	6
355L-400L	250 - 400	95x170	PTS-800	800	680	680	740	M20	23	60	10

3.1.2 Abmessungen elastischer Pumpenträger PT

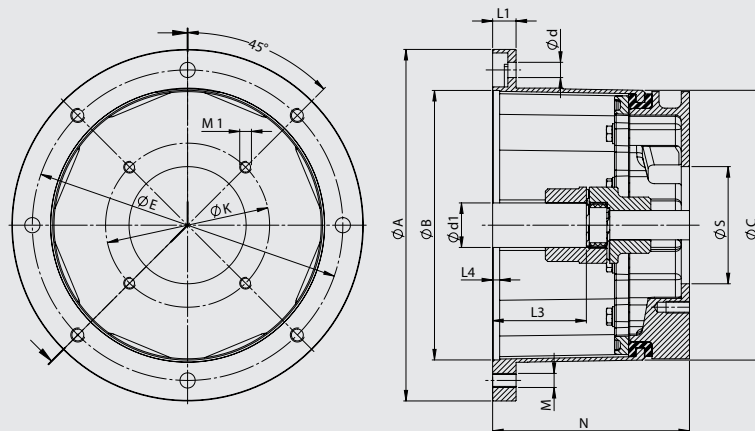

E-Motor Baugröße	KW bei n = 1500 1/min	Wellenende Ød ₁ x L ₃	Pumpenträger	Ø A	Ø B	Ø C	E	M	Ø d	L1	L4
80	0,55 - 0,75	19x40	PT-200	200	130	145	165	M10	11	16	6
90S-90L	1,1 - 1,5	24x50									
100L-112M	2,2 - 4	28x60	PT-250	250	180	190	215	M12	14	20	6
132S-132M	5,5 - 7,5	38x80	PT-300	300	230	234	265	M12	14	20	6
160M-160L	11 - 15	42x110									
180M-180L	18,5 - 22	48x110	PT-350	350	250	260	300	M16	18	25	6
200 L	30	55x110	PT-400	400	300	300	350	M16	18	25	6
225S-225M	37 - 45	60x140	PT-450	450	350	350	400	M16	18	25	6
250M	55	65x140									
280S-280M	75 - 90	75x140	PT-550	550	450	450	500	M16	18	40	6
315S-315L	110 - 200	80x170	PT-660	660	550	550	600	M20	22	32	6

Zur Bestimmung des Bohrbildcodes nutzen Sie nach Möglichkeit unser kostenloses Auslegungsprogramm PT Web light oder fragen im Stammhaus nach.

Zubehör:

Für die Auswahl des Zubehörs (Pumpenträgerfüße, Pumpenträgerplatte, Dämpfungsschiene, Dämpfungsringe, Kupplungen) nutzen Sie unser zusätzliches Prospekt „Pumpenträger Zubehör“. Dieses Prospekt können Sie von unserer Homepage www.hydac.com herunterladen.

HYDAC Accessories GmbH

Hirschbachstr. 2
66280 Sulzbach/Saar
 Tel.: +49 (0)6897 - 509-01
 Fax: +49 (0)6897 - 509-1009
 Internet: www.hydac.com
 E-Mail: info@hydac.com